

# SPOUTNIK LOUNGE

design Sacha LAKIC

**rochebobois**  
PARIS



# SPOUTNIK LOUNGE

rochebobois  
PARIS

design Sacha LAKIC



## INFORMATIONS TECHNIQUES / TECHNICAL SPECIFICATIONS / FICHA TECNICA :

Structure : Sapin massif, multiplis de pin (CARB)  
Suspension : Sangles élastiques Extra Grandes Haute Résilience  
Garnissage assise : Mousse polyuréthane bi-densité 35-38 kg/m<sup>3</sup>  
Garnissage dossier : Mousse polyuréthane bi-densité 25-18 kg/m<sup>3</sup>  
Piétement : Métal finition Nickel Noir sur la partie haute et Chromé sur la partie basse

Structure: Solid fir wood, pine plywood (CARB)  
Suspension: Extra Wide High Resilience Elastic Straps  
Seat cushion: Bi-density Polyurethane foam 35-38 kg/m<sup>3</sup>  
Back cushion: Bi-density Polyurethane foam 25-18 kg/m<sup>3</sup>.  
Base: metal with Black Nickel finish on top part and Chrome-plated finish on bottom part of the legs

Estructura: Abeto macizo, multilaminado de pino (CARB)  
Suspensión: Cinchas elásticas extra anchas de alta resiliencia  
Cojines de asiento: Espuma de poliuretano bi-densidad 35-38 kg/m<sup>3</sup>  
Cojines de respaldo: Espuma de poliuretano bi-densidad 25-18 kg/m<sup>3</sup>  
Patas: Metal acabado Níquel Negro en la parte superior y Cromado en la parte inferior

## OBSERVATIONS / OBSERVATION / OBSERVACIONES :

- Fabrication Européenne
- Le service « sur-mesure » n'est pas disponible sur ce modèle
- Modèle réalisable dans l'ensemble des revêtements de la collection ROCHE BOBOIS à l'exception des velours, du tissu Alchimie et des cuirs d'épaisseur supérieure à 1,6 mm
- Passepoil non réalisable en velours, ni en tissus Alchimie et Câlin
- Manufactured in Europe
- Not customisable
- Model available in all exclusive ROCHE BOBOIS materials, with the exception of velvet fabric, Alchimie fabric and leathers with thickness of more than 1.6 mm
- Piping not available in velvet nor in Alchimie and Câlin fabrics
- Fabricación europea
- El servicio "a medida" no está disponible en este modelo
- Modelo realizable en todas las telas y pieles de la colección ROCHE BOBOIS excepto en terciopelo, en la tela Alchimie y en pieles con un grosor superior a 1,6 mm.
- El ribete no es posible en terciopelo ni en las telas Alchimie y Câlin

## OPTIONS / OPTIONAL / OPCIONES :

- Passepoil contrasté ou ton sur ton
- Piétement : Métal entièrement verni coloris Noir mat
- Contrasting or tone-on-tone piping
- Base: Metal fully varnished in matte Black
- Ribete contrastado, o tono sobre tono
- Patas: Metal totalmente barnizado en Negro mate

# SPOUTNIK LOUNGE

rochebobois  
PARIS

design Sacha LAKIC

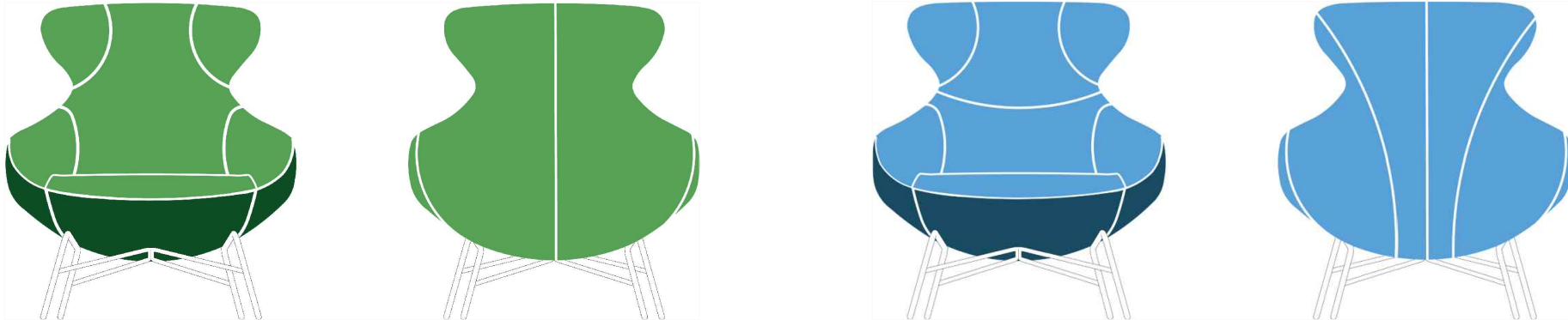

- A. INTERIEUR DOSSIER A 2 COUTURES, EXTERIEUR DOSSIER A 1 COUTURE AVEC FERMETURE ECLAIR**  
REVETEMENT EN TISSUS EXTENSIBLES (MARSHMALLOW, STRETCH, ETC...)
- B. INTERIEUR DOSSIER A 3 COUTURES, EXTERIEUR DOSSIER A 1 COUTURE ET 2 FERMETURES ECLAIR**  
REVETEMENT EN CUIR ET EN TISSUS NON EXTENSIBLES
- A. INTERIOR OF THE BACK WITH 2 STITCHINGS, EXTERIOR OF THE BACK WITH 1 STITCHING / ZIPPER**  
UPHOLSTERED IN STRETCH FABRICS (MARSHMALLOW, STRETCH, ETC..)
- B. INTERIOR OF THE BACK WITH 3 STITCHINGS, EXTERIOR OF THE BACK WITH 1 STITCHING AND 2 ZIPPERS**  
UPHOLSTERED IN LEATHER AND NON-STRETCH FABRICS (MARSHMALLOW, STRETCH, ETC..)
- A. RESPALDO INTERIOR CON 2 COSTURAS, RESPALDO EXTERIOR CON 1 COSTURA / CREMALLERA**  
REVESTIMIENTO EN TELAS ELÁSTICAS (MARSHMALLOW, STRETCH, ETC ...)
- B. RESPALDO INTERIOR CON 3 COSTURAS, RESPALDO EXTERIOR CON 1 COSTURA Y 2 CREMALLERAS**  
REVESTIMIENTO EN PIELES Y TELAS NO ELÁSTICAS

Ce modèle est réalisable dans une multitude de revêtements, en cuir et en tissu.

Cependant, avec les cuirs et les tissus non extensibles, il est indispensable de rajouter une couture supplémentaire dans la partie intérieure du dossier et 2 dans la partie extérieure afin d'assurer une meilleure finition.

**IMPORTANT :** cette contrainte technique ne permet pas l'utilisation de cuirs dont l'épaisseur est supérieure à 1,6 mm, des velours et du tissu Alchimie

This model is available in both leather and fabric.

However, with leathers and non-stretch fabrics, it is necessary to add an additional stitching in the interior of the back and 2 stitchings on the exterior in order to ensure a better finish.

**PLEASE NOTE:** this technical limitation does not allow to upholster it in leathers with thickness of more than 1.6 mm, with velvets or Alchimie fabric.

Este modelo se puede realizar en múltiples revestimientos, en piel y tela

Sin embargo, con pieles y telas no elásticas es indispensable añadir una costura suplementaria en la parte interior del respaldo, y 2 en la parte exterior para asegurar un mejor acabado.

**IMPORTANTE:** esta limitación técnica no permite el uso de pieles con un grosor superior a 1,6 mm, de terciopelos y de la Alchimie.

# SPOUTNIK LOUNGE

design Sacha LAKIC

rochebobois  
PARIS

## FINITIONS PIETEMENTS / LEGS FINISHES / ACABADO PATAS



Nickel Noir sur la partie haute  
et Chromé sur la partie basse

Black nickel finish on top part  
and chrome-plated finish on bottom part

Níquel negro en la parte superior  
y cromado en la parte inferior

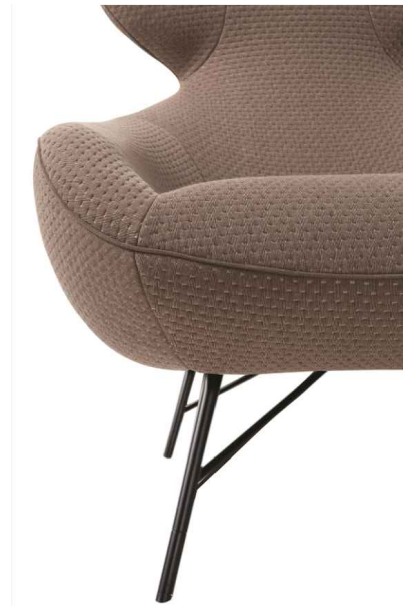

Verni Noir mat

Varnished in matte black

Barnizado en negro mate

# SPOUTNIK LOUNGE

design Sacha LAKIC

FAUTEUIL  
ARMCHAIR  
SILLON

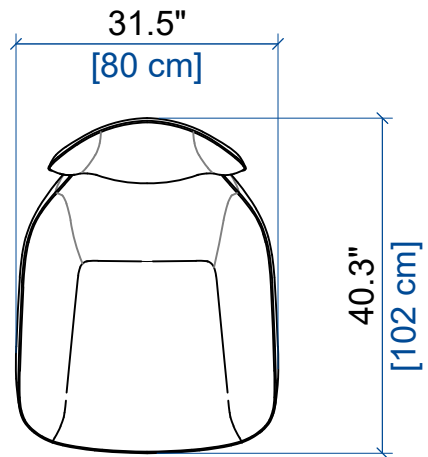

POUF  
OTTOMAN  
PUF

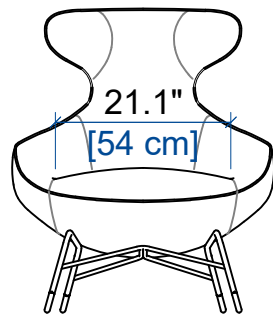
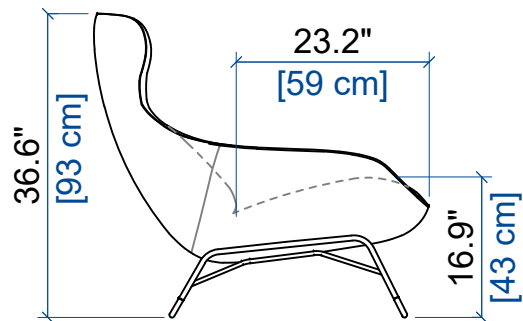
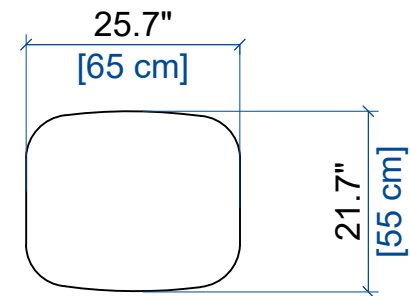

height: 36.6" [93cm]  
seat height: 16.9" [43cm]

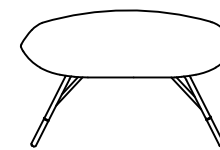

seat height: 16.9" [43cm]